



Light Serie

P145V

Light

Teleskoplift med bevægelig vippearms
monteret på 3,5 tons kassebil



Standardudstyr



Ekstraudstyr/Options



Tekniske specifikationer*

Max. arbejds højde:	14,6 m
Max. udrække:	8,1 m
Kurvekapacitet:	200 kg
Totalvægt:	3500 kg
Lasteevne:	150 kg
Liftrotation:	460°
Tilladt hældning:	2°/5°
Isolation:	1000V

* Præcise specifikationer varierer på baggrund af den individuelle opbygning og eventuelle optioner.

Beskrivelse

Som navnet antyder, er Light Serien designet til mindre og lettere køretøjer på max. 3,5 tons. Liftene i denne serie er også lettere i deres opbygning men stadig ekstremt stabile grundet konstruktionerne udført i højstyrkestål og vinklerne på bomprofilen. Light Serien har alle de nødvendige funktioner såvel som en 110° bevægelig vippearm og de mest essentielle sensorer. Light Serien egner sig perfekt til arbejde på steder, hvor pladsen er trang såsom i byer, hvor du har behov for at kunne komme omkring uden besvær og uden at forstyrre trafikken.

Yderligere specifikationer:

Kort akselafstand. 110° bevægelig vippearm. A-støtteben. Elektrisk/hydraulisk kontrol. Galvaniseret hjælperamme. Hjem-funktion. Arbejde uden støtteben. Elektronisk førerhusbeskyttelse. Diverse blinklys. Vandret udlæg reguleres afhængig af belastning i kurven - fra 100 til 200 kg.

Diagrammer

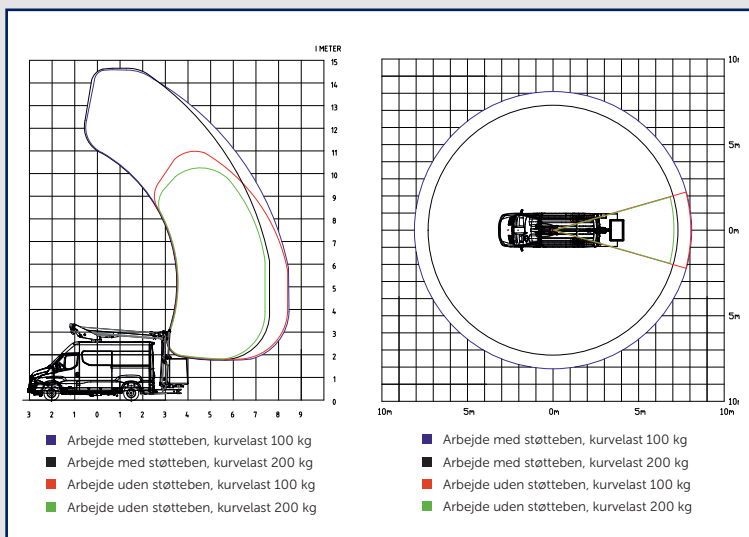

Billeder



Lifte på billederne i dette salgsmateriale kan være udstyret med options. Danilift A/S forbeholder sig retten til at ændre de listede specifikationer uden varsel.